

ピーステンプレートで作る ペンケース



デザイン／松本直子

<作り方>

①生地を裁ちます。

【ピース】ピーステンプレートの4cmサイズの直角三角形に7mmのぬいしろをつけて（プレートの外周のぬいしろ線を利用します）裁ちます。柄布20枚、無地20枚準備します。

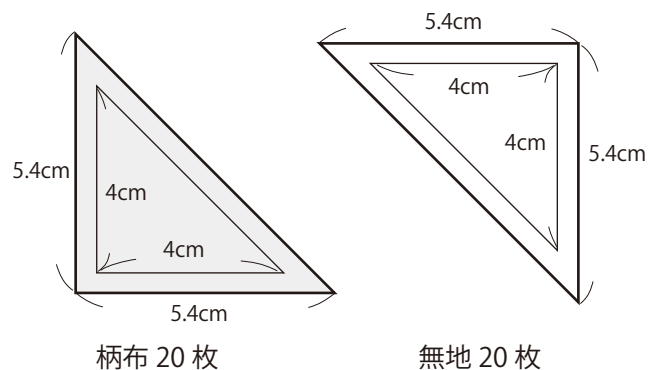

※使用するペンの太さで多少大きさが変わります。
一つの作品は同じしるし付けペンを使用するようにします。

【他のパーツ】下図の通りです。

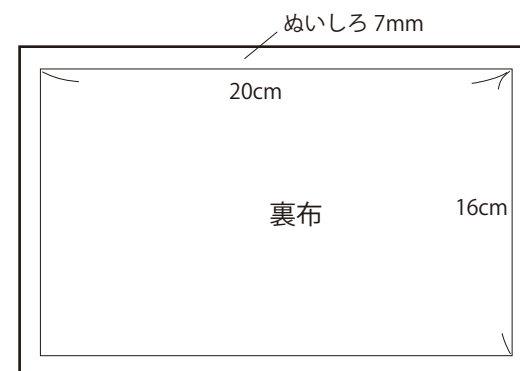

裏布 ×2枚
6cm×3.2cm

両脇始末用別布

表布 ×2枚
6cm×4cm

タブ



接着キルト芯×2枚

6cm×1.5cm
タブ

<用具>

ピーステンプレート<直角三角形1/2>
水性チャコペン<細>
布切はさみ、糸切はさみ、ぬい針他
パッチワークキルト用具

<材料>

表布 柄布と無地 適宜
裏布 【他のパーツ】参照
接着キルト綿【他のパーツ】参照
手ぬい糸
ファスナー 20cm 1本

- ②ピースを下図のように縫いつなぎます。
 同じ形をつなぐパッチワークを「ワンパッチ」と呼びます。
 ぬいしろは柄布側に倒します。

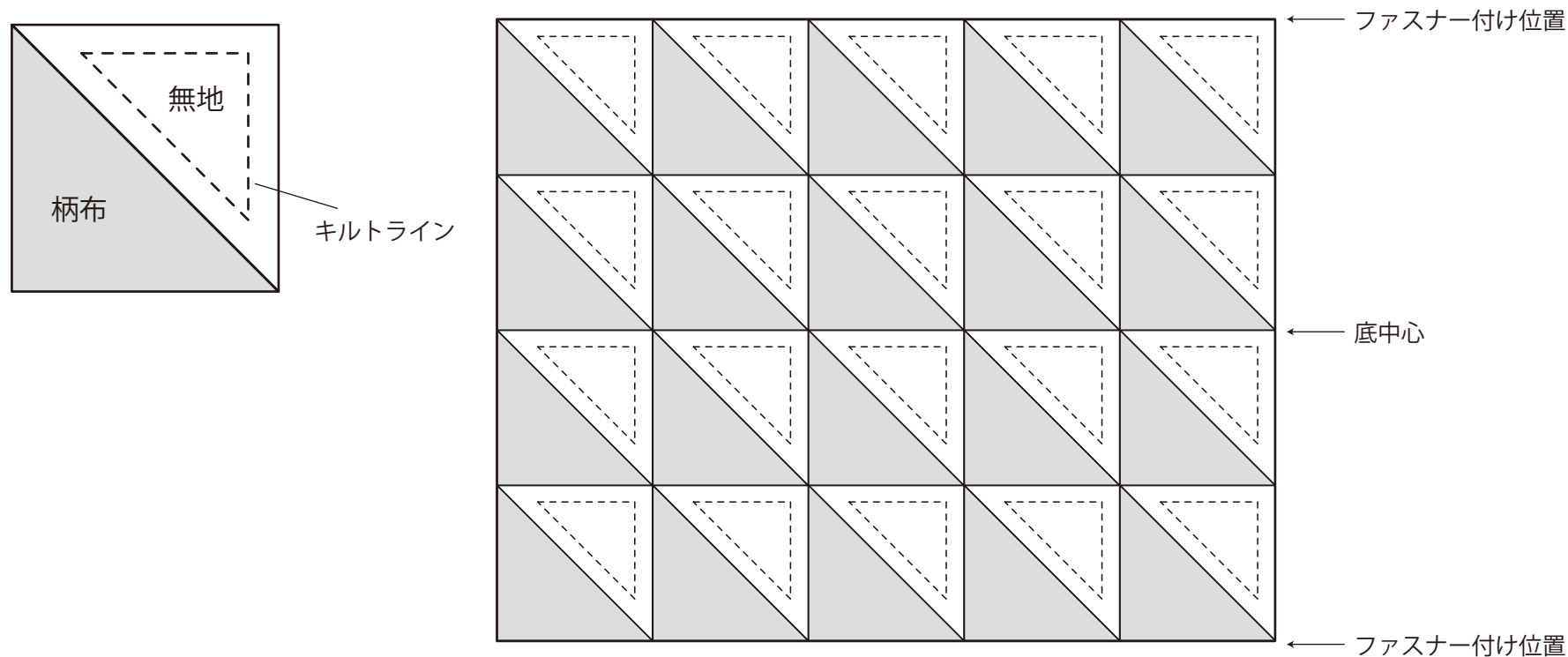

- ③②の表布の裏側、ぬいしろをのぞいた部分に
 接着キルト綿を貼ります。

- ④表布と裏布を中表に合わせてファスナー付け位置
 の辺（長辺）を縫い、脇からひっくり返し
 形をととのえ、上図のキルトラインを参考に
 キルトをかけます。

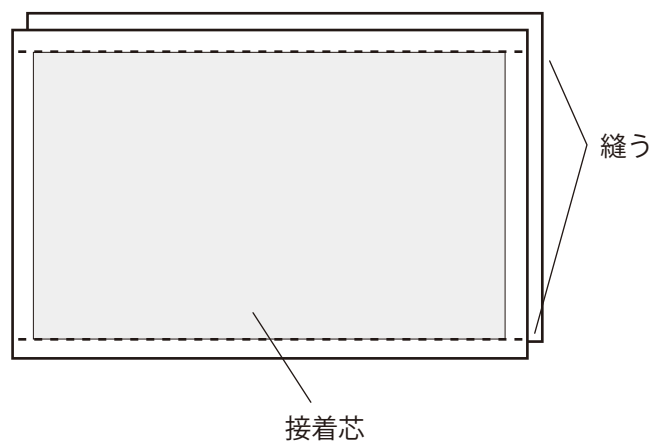

⑤ファスナーを糸が表に出ないように縫いつけます。

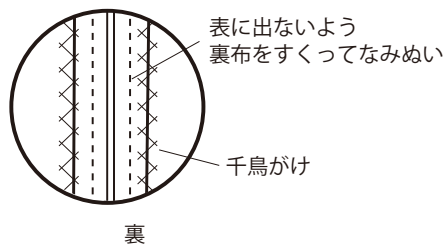

⑥タブを作ります。4×6cmの布の図の位置に1.5cm幅の接着キルト綿を貼り、図のように折ってまつり、両端にキルトステッチを入れます。2つ作り、半分に折って仮止めしておきます。

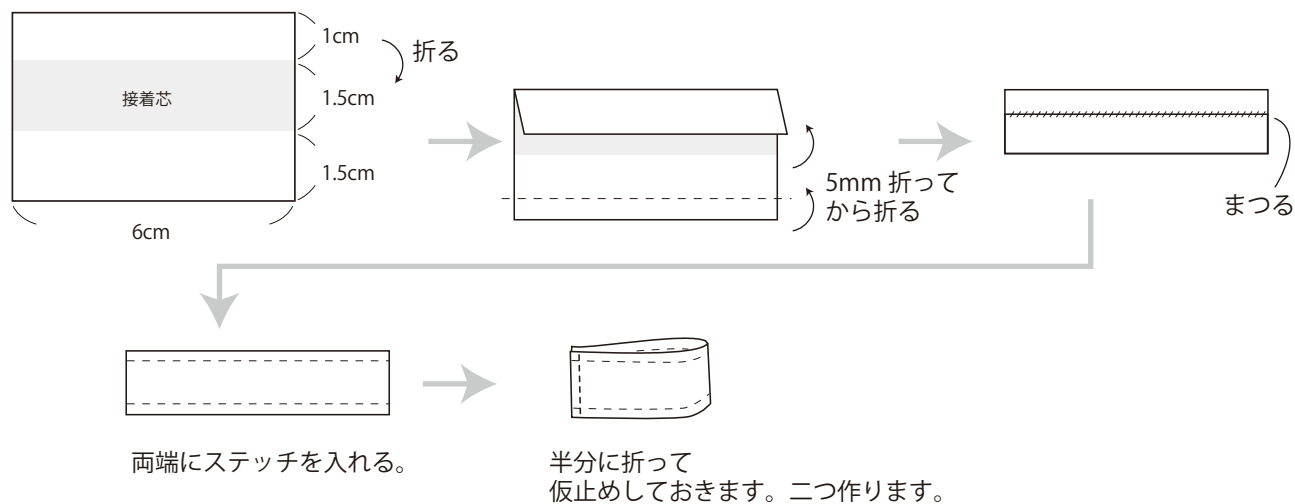

⑦ファスナーを閉じ、その上に⑥で作ったタブを置いて仮止めします (2カ所)。

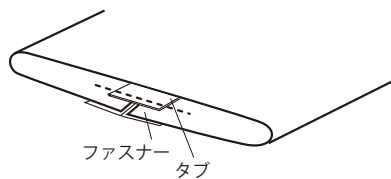

⑧ファスナーを半分ほど開けて図のように折り込み、両端を縫います (2カ所)。

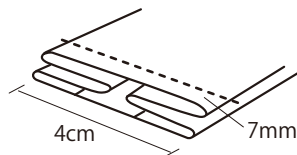

⑨別布でくるみ (2カ所)、表に返して形を整えたら完成です。

